

Sägewerkswagen für Feldbahn Bestell Nr.70240

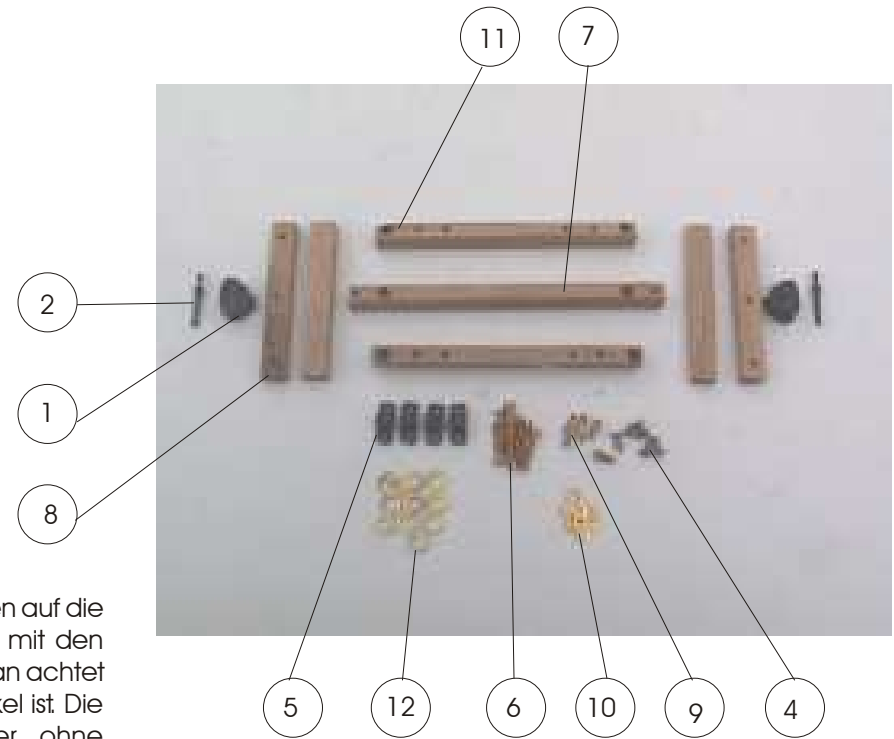

Nr.	Bezeichnung	Stück
1	Puffer	2
2	Kupplungsbolzen	2
3	Kupplungskette	1
4	Holzschrauben 2,2 x 6,5	6
5	Achslager	4
6	Sechskantschrauben M2x12 Sw3	8
7	Mittelholm	1
8	Auflagehölzer	4
9	Muttern M2 Sw3	8
10	Längsträger	2
11	U- Scheiben 2,2	8
12	U- Scheiben 3,2	10

Die beiden Längsträger 11 werden auf die Auflagehölzer 8 aufgelegt und mit den Holzschrauben 4 verschraubt. Man achtet darauf, daß alles sauber im Winkel ist. Die beiden anderen Auflagehölzer ohne Bohrungen werden mit Weißleim aufgeleimt. Nun wird der Mittelholm von unten auf diese Auflagehölzer aufgeschraubt. Die Achslager 5 werden auf die Achsen aufgesteckt und von unten mit den Sechskantschrauben 6 an die Längsträger geschraubt. Ob die Schrauben von oben oder von unten eingesteckt werden, ist im Prinzip egal. Wichtig ist jedoch, am Holz wird eine Unterlegscheibe untergelegt. Mit den Scheiben 12 kann ein eventuelles Spiel der Achsen ausgeglichen werden.. Die Puffer 1 werden auf den Mittelholm aufgesteckt und mit dem Kupplungsbolzen 2 von oben durchgeschraubt.

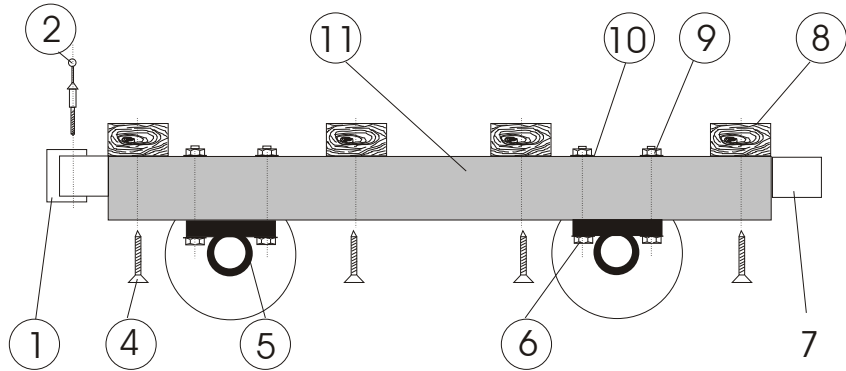